



© MILAN JANKOVIĆ

fotografi **MILAN JANKOVIĆ**  
"Spontanost trenutka ističe jednu od osobina autora"



© Marta Despotović

**46**  
Foto-maraton Novi Sad

## stalne rubrike

<b>U FOKUSU</b>	06
Napušteno dvorište .....	
<b>AKTUELNOSTI</b>	10
Izložbe u toku, konkursi, najave, knjige .....	
<b>DA LI STE ZNALI?</b>	14
Zanimljivosti iz sveta fotografije .....	
<b>MOJE ISKUSTVO</b>	16
Šta je originalnost? .....	
<b>DEŠAVANJA</b>	
Četvrti foto-maraton Novi Sad .....	46
Festival "Organ vida" .....	50
40. Međunarodni Salon fotografije "ŽISEL" .....	54
Dani fotografije u Srbiji .....	58
<b>FOTOGRAFI</b>	
Milan Janković .....	20
Marijana Gligić .....	42
<b>REAGOVANJA</b>	36
Da li je dobra fotografija u opasnosti? .....	
<b>OSVRTI I KRITIKE</b>	37
Izložba diplomaca četvrtne godine "modula" fotografije .....	
<b>GOVOR FOTOGRAFIJE</b>	40
U čemu leži moć fotografije .....	
<b>POPULARNA ISTORIJA</b>	52
Oto Štajner - tvorac subjektivne fotografije.....	
<b>FOTO-KONKURS</b>	
Mnogo fotografija za Moje mesto, moji ljudi .....	80
Fotografije sa Facebooka .....	86
<b>FOTO-KLINIKA</b>	
Komentatori u ovom broju: Ivana Tomanović, Milan Živković i Darko Stanimirović .....	88
<b>PISMA ČITALACA</b>	96
Pitanja, sugestije .....	

DANI FOTOGRAFIJE SRBIJE



**58**



© MARIJANA GLIGIĆ

fotografi **MARIJANA GLIGIĆ**  
"Svet u kome su mašta, strast i želja izmešane"

PRATITE REFOTO  
I NA FACEBOOK  
STRANI

facebook

ReFoto  
100



# 64

## tehnika

AKTUELNA FOTO-OPREMA

### NOVITETI

Veliki broj noviteta ..... 60

### CANON EOS 650D

Zadržao je sve odlične mogućnosti svog prethodnika, ali ima i poboljšane funkcije ..... 64

### EPSON L200/L800

Novi štampači opremljeni CISS sistemom ..... 67

### NIKON COOLPIX P310

Rezultat pažljivog osluškivanja korisnika ..... 68

### FOTO-OPREMA

Lowepro torba i Joby nosač za blic ..... 70

SanDisk i Jinbel rasveta ..... 75

### SAMSUNG NX1000

Spada među najmanje, trenutno dostupne, fotoaparate sa APS-C senzorom ..... 72

### ISTRAŽIVANJA

Fotografski odnos prema ljubimcima ..... 76

### KOLEKCIONARSKI UGAO

Casca - nemački fotoaparat pravljen sredinom prošlog veka ..... 78

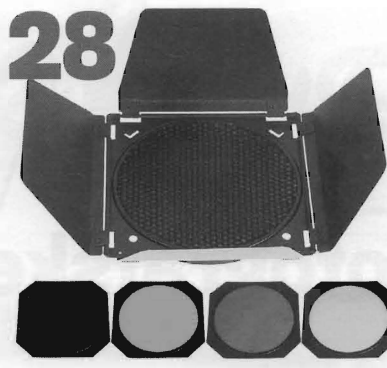

# 28

## foto-škola

TEHNIKE FOTOGRAFISANJA, DIGITALNA OBRADA

### PRAKSA NA DELU

Efekte koji se mogu postići različitim "kreativnim" dodacima studijske rasvete ..... 28

### FOTO-ŠKOLA

Značaj odeće u fotografiji ..... 32

### DIGITALNA FOTO-ŠKOLA

Mogućnosti Crop alatke u najnovij verziji Photoshopa ..... 38



# 38



### NOVITETI

# 60



# 72



# 75

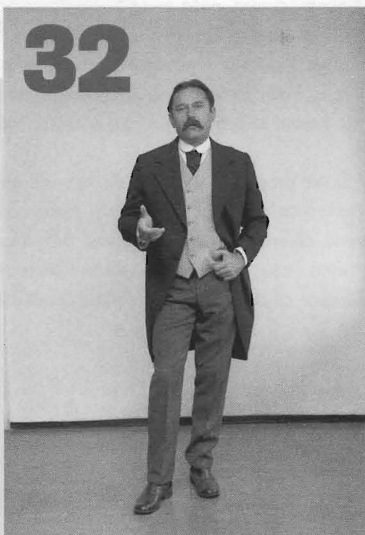

# 32

# ReFoto

ČASOPIS ZA KULTURU FOTOGRAFIJE

OSNIVAČ Slobodan Vukadinović

IZDAVAČ Studio One, Beograd, Pčinska 15a

DIREKTOR Marija Vukadinović

marija.vukadinovic@studioone.rs

GLAVNI I ODGOVORNI UREDNIK

Milan Živković, milan.zivkovic@refoto.co.rs

IZVRŠNI UREDNIK

Darko Stanimirović, darko.stanimirovic@studioone.rs

UREDNIK TEHNIKE Boris Bjelica, boris.bjelica@refoto.co.rs

SARADNICI Ivana Tomanović, Svetislav V. Dragović,

Vladimir Červenka, Miroslav Nikoljačić, Imre Szabó,

Jelena Matić, Marija Milovanović-Maksimović, Zoran Imširagić,

Ljubomir Zlatanović, Srđan "Abdee" Abdijević,

Andrijana Pajović, Predrag Vučković,

Dragan D. Gajić (Makedonija), Sandra Vitaljić (Hrvatska),

Damir Tiljak (Hrvatska), Vojin Mitrović (Pariz)

TEHNIČKA REDAKCIJA I DIZAJN

Sanja Cvejanović, Emilija Jelić

KOORDINATOR REDAKCIJE

Milena Tomić, milena.tomic@studioone.rs

LEKTOR Biljana Gordić

TEL. 011/34-49-641; FAKS. 011/78-60-234

ŠTAMPA Štamparija "Politika AD", Beograd

PRE-PRESS Studio One - Rukopisi i prilozi se ne vraćaju

VEB-SAJT www.refoto.rs

E-POŠTA info.refoto@refoto.co.rs

CENA pojedinačnog broja 250 dinara

ŽIRO-RAČUN 160-328850-16

CIP - Katalogizacija u publikaciji

Narodna biblioteka Srbije, Beograd

77

**FOTO:** časopis za kulturu fotografije / glavni i odgovorni urednik Milan Živković. - 1996, br. 1 - . - Beograd (Pčinska 15a): Studio One, 1996- (Beograd : Politika). - 30 cm  
Mesečno. - Varijantni naslov od 2001. Refoto  
ISSN 1450-6394 = Foto (Beograd)  
COBISS.SR-ID 117858055

© SVA PRAVA ZADRŽANA

Nijedan deo ove publikacije ne sme biti reprodukovani ili objavljeni u bilo kojoj formi ili bilo kojim sredstvima, elektronskim ili mehaničkim, uključujući fotokopiranje, snimanje, unošenje u bilo koje baze podataka ili sisteme za pretraživanje, bez prethodne pismene saglasnosti izdavača.



© MILAN JANKOVIĆ  
"NENAD BAJIĆ U SVOM MESERŠMITU"

Za vreme rata, "Meeseršmit" je pravio avione, a posle rata je hteo da se ukloni u civilnu proizvodnju, pa je počeo da pravi automobile, koji nisu dobro prošli na tržištu. Lednici kod Novog Sada, 2007.

naslovna strana